

PORTA-BARCOS



TARIFA
2017



Ajuste del remolque

Unas soluciones innovadoras y fiables que mejoran el comportamiento en la carretera y facilitan la puesta al agua. Nuestros remolques disponen de numerosos ajustes concebidos para adaptarse a todas las configuraciones de barco.

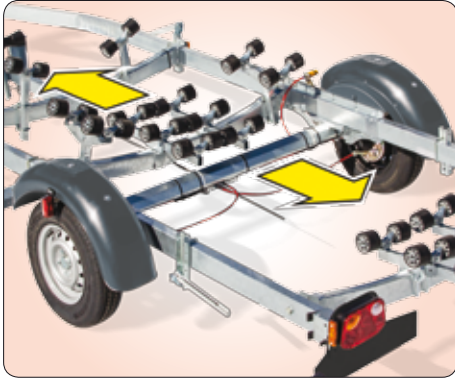

Bogíes móviles

Un concepto único que solidariza eje, guardabarros y sistema eléctrico, lo que permite ajustar sencillamente y rápidamente el centro de gravedad del barco sobre el remolque.

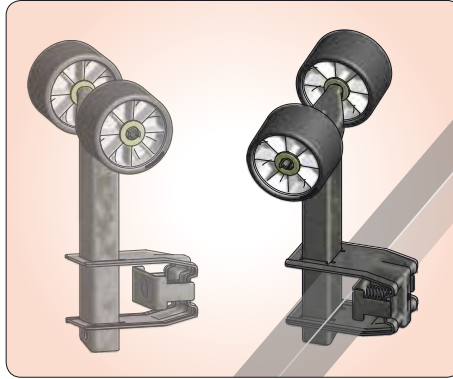

Tubos estabilizadores de bloqueo automático

Con doble tuerca de seguridad, se adaptan a cualquier casco fijándose independientemente sobre los largueros o traveseros



Torreta soporte cabrestante

Robusta y adaptada al par MMA/tipo de casco, la torreta dispone de un ajuste excéntrico de tal manera que el brazo de la horca y la línea de tracción sean siempre situados debajo del anillo de sujeción de la proa.

Sujeción del barco (vendido por separado)

Esencial para su seguridad y la de los demás usuarios de la carretera, la sujeción del barco durante su transporte ha de ser fiable eficiente y conforme a la reglamentación.

QuickFlex®

Imprescindible para que su remolque este conforme en la carretera



Tensor potente y seguro

Instalación sencilla y rápida

Quickflex®, sistema de sujeción universal patentado de Goliath Marine para todos los barcos hasta 3 toneladas. Equipa los porta-barcos desde 2012.



Lazo de material compuesto con nervura metálica



La utilización de materiales compuestos protegen el barco sin dejar marcas y resisten a la corrosión.

Vendido por separado

A LA RAMPA, todo se vuelve sencillo, rápido y seguro

Puesta y sacada del agua del barco



PILOTO POSICIÓN CARRETERA

Nuevo sistema de pilotos traseros

Los pilotos pueden si necesario, retractarse sobre el larguero, fuera del agua y de la línea de bajada del barco: **rápido y sencillo**
Posicionamiento ideal para la puesta al agua de todos los barcos.

Sin placa de luces aparatosa ni riesgo de olvido o robo.



PILOTO POSICIÓN PUESTA AL AGUA

Puesta al agua

Liberar las sujeciones de su barco en menos de un minuto

- 1 - Liberar el tensor gracias a la manivela del cabrestante
- 2 - Quitar los lazos de sujeción
- 3 - Guardar todo en el cofre previsto, se acaba !



Sin cinchas aparatosas que manipular

Sacada del agua

Sujetar su barco en un minuto

- 1 - Posicionar los lazos
- 2 - Tensar gracias a la manivela del cabrestante
- 3 - Reposicionar si necesario los pilotos traseros, se acaba!

Puesta al agua

El cabrestante y la torreta de seguridad permiten una puesta al agua en toda seguridad y sin esfuerzos:

- Freno de seguridad automático
- Esfuerzo < 4 kg sobre la manivela
- Posición del anillo de proa superior a la línea de tracción

Cabrestante Goliath Marine



Sacada del agua

El cabrestante Goliath Marine reduce considerablemente el esfuerzo y convierte la operación al alcance de todos :

- Liberar el freno del cabrestante
- Desarrollar libremente la cincha y enganchar al barco
- El freno de seguridad anti-retorno se activa automáticamente
- Posicionar la manivela y subir el barco sobre el remolque



Rodillos optimizados

Rodillos de diámetro y concepción optimizada por nuestros ingenieros.

Facilita la bajada libre del barco



Sin inmersión del buje

El centro de gravedad y el ajuste del barco optimizado, el chasis curvo, el eje de puesta al agua trasero basculante así como la torreta concebida para una línea de tracción óptima **reducen de 40% el levantamiento de la proa del barco** durante la subida, limitando de lo mismo el calado necesario para la puesta al agua.

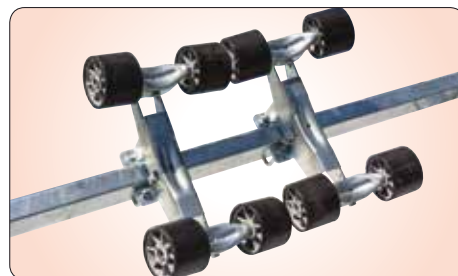

Bogíes traseros auto centrado

Para evitar entrar en el agua para alinear el barco. El sistema de rodillos concebido para reducir los rozamientos y facilitar la izada.

En menos de 10 minutos, usted puede coger la carretera en toda seguridad.

Equipamiento 1 essieu

Tensores QuickFlex vendidos por separado



Torreta soporte cabrestante



+



Guardabarros con escalón

+

QuickFlex®

Adaptado a su barco (excepto lazos)

Remolques multi-rodillos - 1 eje con freno

Modelos	Carga útil	MMA	Largo barco		Largo remolque	Ancho	Ruedas	Quickflex	Precio € sin IVA
			semirrigidas Premium	Casco fibra cualquier versión					
MX091S-50	630	900	5,5	5	5	1,95	185/70 R13 T	B - C	2 573
MX091S-55	630	900	6	5,5	5,5	1,95	185/70 R13 T	B - C	2 573
MX091S-60	630	900	6,5	6	6	1,95	185/70 R13 T	B - C	2 573
MX101S-55	730	1000	5,5	5	5,5	1,95	185/70 R13 T	B - C	2 731
MX101S-60	730	1000	6	5,5	6	1,95	185/70 R13 T	B - C	2 731
MX101S-65	730	1000	6,5	6	6,5	1,95	185/70 R13 T	B - C	2 731

► Versión estándar

Modelos	Carga útil	MMA	Largo barco		Largo remolque	Ancho	Ruedas	Quickflex	Precio € sin IVA
			semirrigidas Premium	Casco fibra cualquier versión					
MX111S-55	870	1150	5,5	5	5,5	1,95	165 R13 C	B - C	2 825
MX111S-60	870	1150	6	5,5	6	1,95	165 R13 C	B - C	2 825
MX111S-65	870	1150	6,5	6	6,5	1,95	165 R13 C	B - C	2 825

► Versión estándar

Modelos	Carga útil	MMA	Largo barco		Largo remolque	Ancho	Ruedas	Quickflex	Precio € sin IVA
			semirrigidas Premium	Casco fibra cualquier versión					
MX131S-55	990	1300	5,5	5	5,5	2,20	165 R13 C	A - C	2 993
MX131S-60	990	1300	6	5,5	6	2,20	165 R13 C	A - C	2 993
MX131S-65	990	1300	6,5	6	6,5	2,20	165 R13 C	A - C	2 993

► Versión estándar

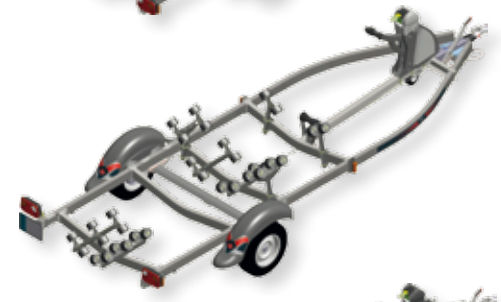

OPCIONES

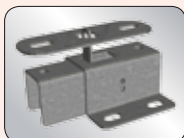

Soporte rueda de repuesto universal : 42 € sin IVA



Kit limpieza por 1 eje : 56 € sin IVA
2 ejes : 84 € sin IVA



Kit proa fina 77 € sin IVA



Rueda de repuesto

Ruedas	€ sin IVA
135 R13 T	62
155/70 R13 T	75
185/70 R13 T	132
165 R13 C	158
185 R14 C	171

A cada barco su **QuickFlex®**

1 sistema 3 soluciones

A

Cascos rígidos > 1100 kg



Manivela x1



Tensor x4



Sistema cremallera x4



Lazo* x4 *vendido por separado



B

Cascos rígidos y semirrígidos < 1000 kg



Manivela x1



Tensor x3



Sistema cremallera x3



Lazo SR* delantero y trasero x3 *vendido por separado

C

Cascos semirrígidos > 1600 kg



Manivela x1



Tensor x3



Sistema cremallera x3



Flexband delantero* x1 *vendido por separado



Lazo trasero* x2 *vendido por separado

La norma EN12195 1-5 así que la reglamentación de la carretera, imponen unas reglas estrictas y complejas de sujeción y de seguridad a los usuarios de la carretera.

El sistema Quickflex, entregado con el remolque*, ofrece una solución eficiente y adaptada en estricta conformidad con la reglamentación, liberando de este modo, tanto los usuarios como

los profesionales de la responsabilidad de determinar la sujeción del barco. Testado con el concurso de la UTAC, el sistema Quickflex mejora el comportamiento en la carretera y suprime el efecto "delfín".

*A la excepción del lazo, adquirido por separado en función de las dimensiones del barco.

Remolques multi-rodillos - 1 eje con freno

Modelos	Carga útil	MMA	Largo barco semirrígidas Premium	Casco fibra cualquier versión	Largo remolque	Ancho	Ruedas	Quickflex	Precio € sin IVA
MX151S-55	1170	1500	5,5	5	5,5	2,20	185 R14 C	A - C	3 186
MX151S-60	1170	1500	6	5,5	6	2,20	185 R14 C	A - C	3 186
MX151S-65	1170	1500	6,5	6	6,5	2,20	185 R14 C	A - C	3 186

► Versión estándar

Modelos	Carga útil	MMA	Largo barco semirrígidas Premium	Casco fibra cualquier versión	Largo remolque	Ancho	Ruedas	Quickflex	Precio € sin IVA
MX161S-60	1220	1600	6	5,5	6	2,20	185 R14 C	A - C	3 623
MX161S-65	1220	1600	6,5	6	6,5	2,20	185 R14 C	A - C	3 623
MX161S-70	1220	1600	7	6,5	7	2,20	185 R14 C	A - C	3 623

► Versión estándar

Modelos	Carga útil	MMA	Largo barco semirrígidas Premium	Casco fibra cualquier versión	Largo remolque	Ancho	Ruedas	Quickflex	Precio € sin IVA
MX181S-65	1420	1800	6,5	6	6,5	2,20	185 R14 C	A	4 060
MX181S-70	1420	1800	7	6,5	7	2,20	185 R14 C	A	4 060
MX181S-75	1420	1800	7,5	7	7,5	2,20	185 R14 C	A	4 060

► Versión estándar

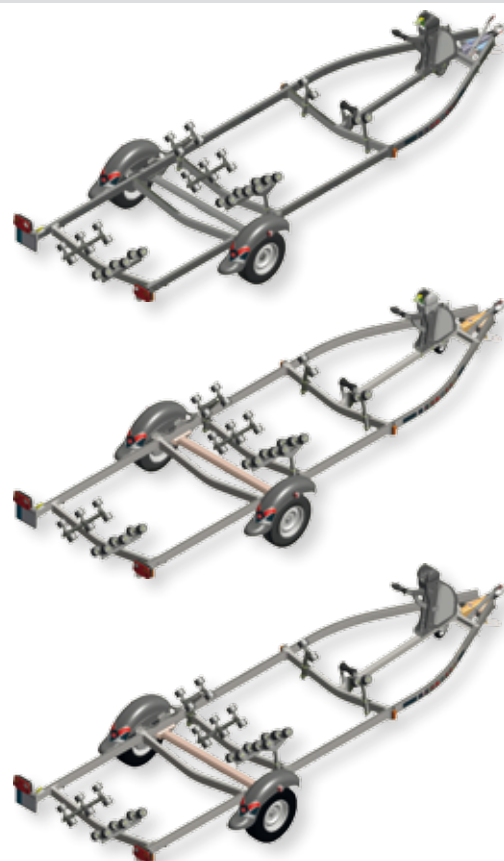

OPCIONES

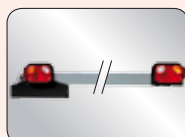

Placa de luces
Surcout : 87 € sin IVA

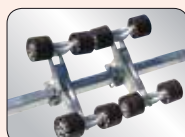

Bogies doble rodillos
53 € sin IVA /la unidad



Piloto de LED

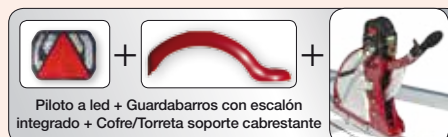

Piloto a led + Guardabarros con escalón integrado + Cofre/Torreta soporte cabrestante

Versión Premium : 219 € sin IVA

Equipamiento 2 ejes



QuickFlex® + Guardabarros Basic + Torreta soporte cabrestante

Adaptado a su barco (excepto lazos) Guardabarros Basic Torreta soporte cabrestante

Remolques multi-rodillos - 2 ejes - Con Freno

Modelos	Carga útil	MMA	Largo barco		Largo remolque	Ancho	Ruedas	Quickflex	Precio € sin IVA
			semirrígidas Premium	Casco fibra cualquier versión					
MX182S-65	1360	1800	6,5	6	6,5	2,20	185/70 R13 T	A	4 420
MX182S-70	1360	1800	7	6,5	7	2,20	185/70 R13 T	A	4 420
MX182S-75	1360	1800	7,5	7	7,5	2,20	185/70 R13 T	A	4 420

▶ Versión estándar

Modelo	Carga útil	MMA	Largo barco		Largo remolque	Ancho	Ruedas	Quickflex	Precio € sin IVA
			semirrígidas Premium	Casco fibra cualquier versión					
MX202S-65	1550	2000	6,5	6	6,5	2,20	185/70 R13 T	A	4 594
MX202S-70	1550	2000	7	6,5	7	2,20	185/70 R13 T	A	4 594
MX202S-75	1550	2000	7,5	7	7,5	2,20	185/70 R13 T	A	4 594

▶ Versión estándar

Modelos	Carga útil	MMA	Largo barco		Largo remolque	Ancho	Ruedas	Quickflex	Precio € sin IVA
			semirrígidas Premium	Casco fibra cualquier versión					
MX222S-65	1740	2200	7	7	6,5	2,20	165 R 13 C	A	4 652
MX222S-70	1740	2200	7,5	7,5	7	2,20	165 R 13 C	A	4 652
MX222S-75	1740	2200	8	8	7,5	2,20	165 R 13 C	A	4 652

▶ Versión estándar

Modelos	Carga útil	MMA	Largo barco		Largo remolque	Ancho	Ruedas	Quickflex	Premium € sin IVA
			semirrígidas Premium	Casco fibra cualquier versión					
MX252S-75	2040	2500	7,5	7	7,5	2,20	165 R 13 C	A	5 119

▶ Versión estándar

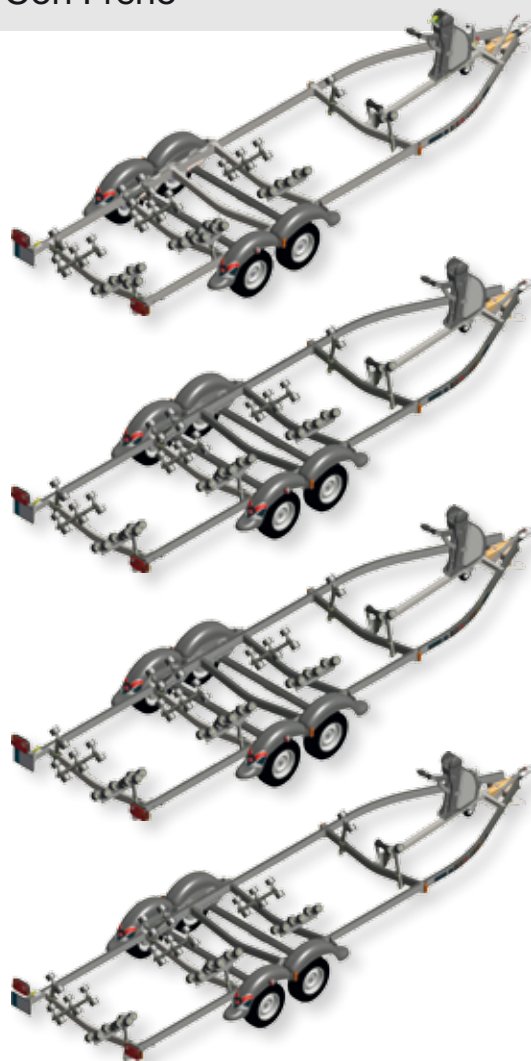

OPCIONES

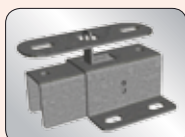

Soporte rueda de repuesto universal : 42 € sin IVA



Kit limpieza por 1 eje : 56 € sin IVA
2 ejes : 84 € sin IVA



Kit proa fina 77 € sin IVA



Rueda de repuesto

Ruedas	€ sin IVA
135 R13 T	62
155/70 R13 T	75
185/70 R13 T	132
165 R13 C	158
185 R14 C	171



Remolques multi-rodillos - 2 y 3 ejes - Con Freno

Modelos	Carga útil	MMA	Largo barco		Largo remolque	Ancho	Ruedas	Quickflex	Precio € sin IVA
			semirrígidas Premium	Casco fibra cualquier versión					
MX282S-75	2210	2800	7,5	7	7,5	2,30	185 R 14 C	A	5 671
MX282S-80	2210	2800	8	7,5	8	2,30	185 R 14 C	A	5 671
MX282S-90	2210	2800	9	8,5	9	2,30	185 R 14 C	A	5 671

► Versión estándar

Modelos	Carga útil	MMA	Largo barco		Largo remolque	Ancho	Ruedas	Quickflex	Precio € sin IVA
			semirrígidas Premium	Casco fibra cualquier versión					
MX322S-80	2510	3200	8	7,5	8	2,30	185 R 14 C	A	6 056
MX322S-90	2510	3200	9	8,5	9	2,30	185 R 14 C	A	6 056
MX322S-100	2510	3200	10	9,5	10	2,30	185 R 14 C	A	6 056

► Versión estándar

Modelos	Carga útil	MMA	Largo barco		Largo remolque	Ancho	Ruedas	Quickflex	Precio € sin IVA
			semirrígidas Premium	Casco fibra cualquier versión					
MX352S-80	2810	3500	8	7,5	8	2,30	185/70 R14 C	A	7 124
MX352S-90	2810	3500	9	8,5	9	2,30	185/70 R14 C	A	7 124
MX352S-100	2810	3500	10	9,5	10	2,30	185/70 R14 C	A	7 124

► Versión estándar

Modelos	Carga útil	MMA	Largo barco		Largo remolque	Ancho	Ruedas	Quickflex	Precio € sin IVA
			semirrígidas Premium	Casco fibra cualquier versión					
MX353S-80	2740	3500	8	7,5	8	2,30	185 R 14 C	A	8 086
MX353S-90	2740	3500	9	8,5	9	2,30	185 R 14 C	A	8 086
MX353S-100	2740	3500	10	9,5	10	2,30	185 R 14 C	A	8 086

► versión standard

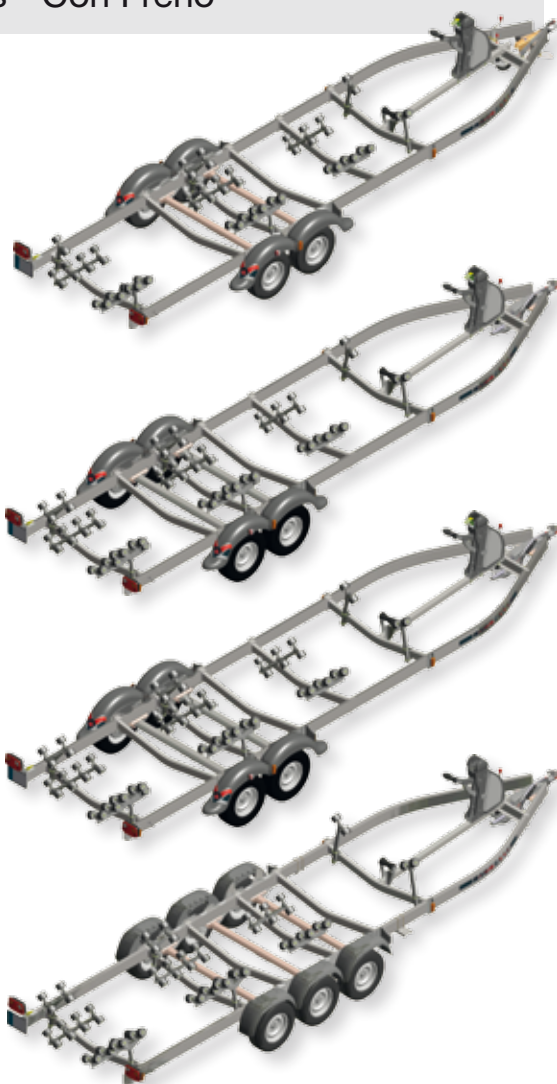

OPCIONES

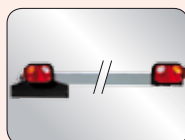

Placa de luces
Surcout : 87 € sin IVA

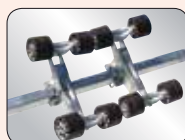

Bogies doble rodillos
53 € sin IVA /la unidad



Piloto de LED



Piloto a led + Guardabarros con escalón integrado + Cofre/Torreta soporte cabestante

Versión Premium : 219 € sin IVA



Sistema multi-rodillos - sin freno

Modelos	Carga útil	MMA	Largo barco		Largo remolque	Ancho	Ruedas	Quickflex	Precio € sin IVA
			semirrigidas Premium	Casco fibra cualquier versión					
MX075S-50	550	750	5,5	5	5	1,90	155/70 R13	B	1 620
MX075S-55	550	750	6	5,5	5,5	1,90	155/70 R13	B	1 716

► Versión estándar

Veleros y Quillados

	Modelos	Carga útil	MMA	Largo barco	Largo remolque	Ruedas	Precio € sin IVA
—○	M151VS-65	1170	1500	6,5	2,23	185 R 14 C	3 681
—○○	M182VS-70	1360	1800	7	2,20	185/70 R13 T	5 207
—○○○	M222VS-75	1740	2200	7,5	2,17	165 R 13 C	5 682
—○○○○	M352VS-90	2810	3500	9	2,30	185 R 14 C	6 956



Opción gran calado solo disponible para modelos de 2 ejes

Sistema rampa / rodillos de quilla

	Modelos	Carga útil	MMA	Largo barco	Largo remolque	Ruedas	Precio € sin IVA
—○	MC101S-60	730	1000	6	2,00	185/70 R13 T	2 990
—○	MC131S-65	990	1300	6,5	2,17	165 R13 C	3 739
—○	MC161S-65	1220	1600	6	2,23	185 R14 C	4 033
—○○	MC202S-70	1550	2000	7	2,17	185/70 R13 T	5 387
—○○	MC252S-75	2040	2500	7,5	2,17	165 R13 C	5 942



Su agente :



WP.RSA-FR.COM/FR

BUSCOREMOLQUE

Fabrice Bourdu

Tel: +34 637 459 834

www.buscoremolque.com

